

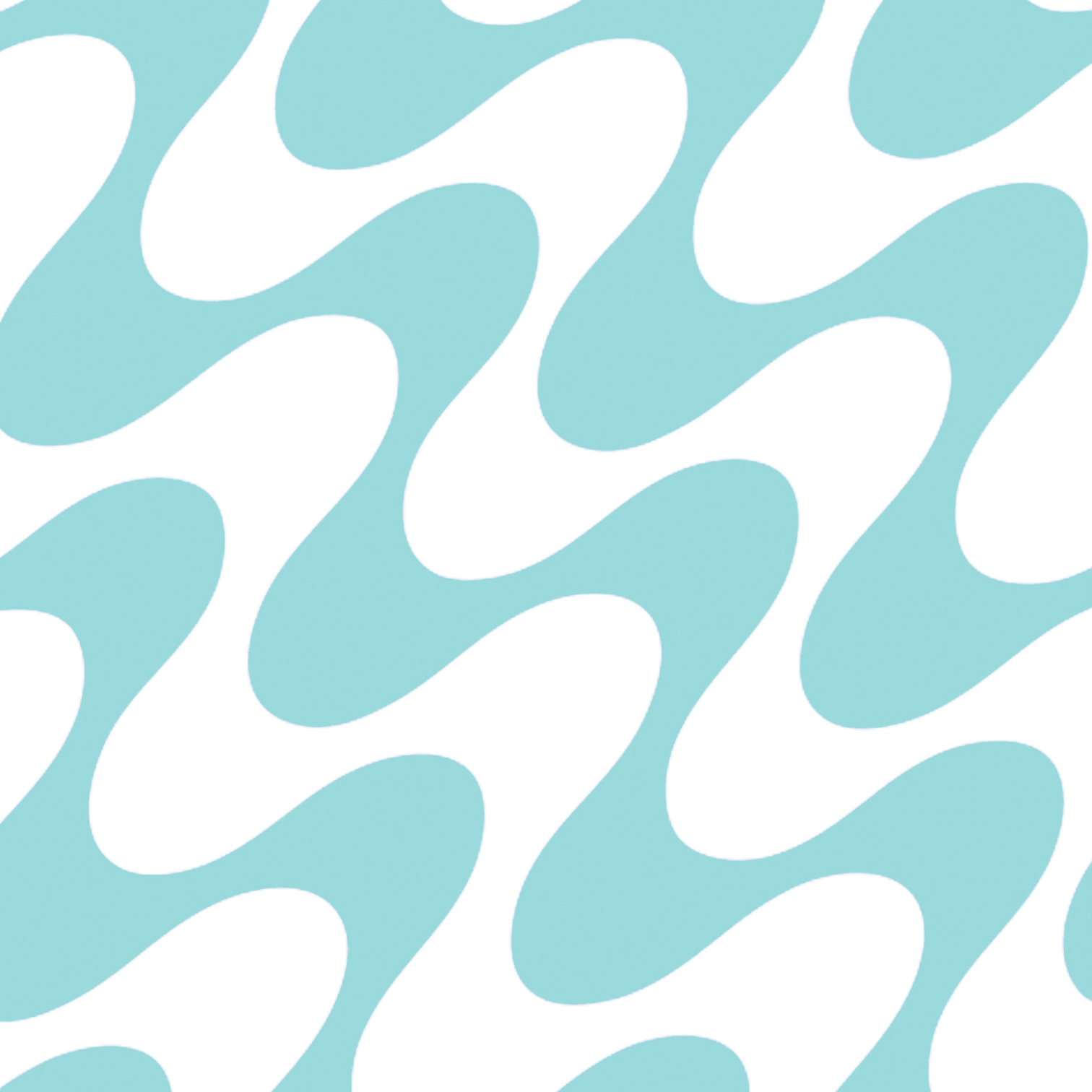

# CENGİZ TOPEL CADDESİ İŞLETMELERİN AÇIK ALAN KULLANIM ESASLARI







## CENGİZ TOPEL CADDESİ

Atakent ve Bostanlı Mahalleleri sınırları içinde kalan Cengiz Topel Caddesi'nde Karşıyaka Tramvay hattı kapsamında yapılan imalatlar tamamlanarak cadde kullanıma açılmıştır. Mevcut taşıt yolu yeniden düzenlenerek yayalara ayrılan alan genişletilmiş ve caddenin kullanım yoğunluğu artırılmıştır.

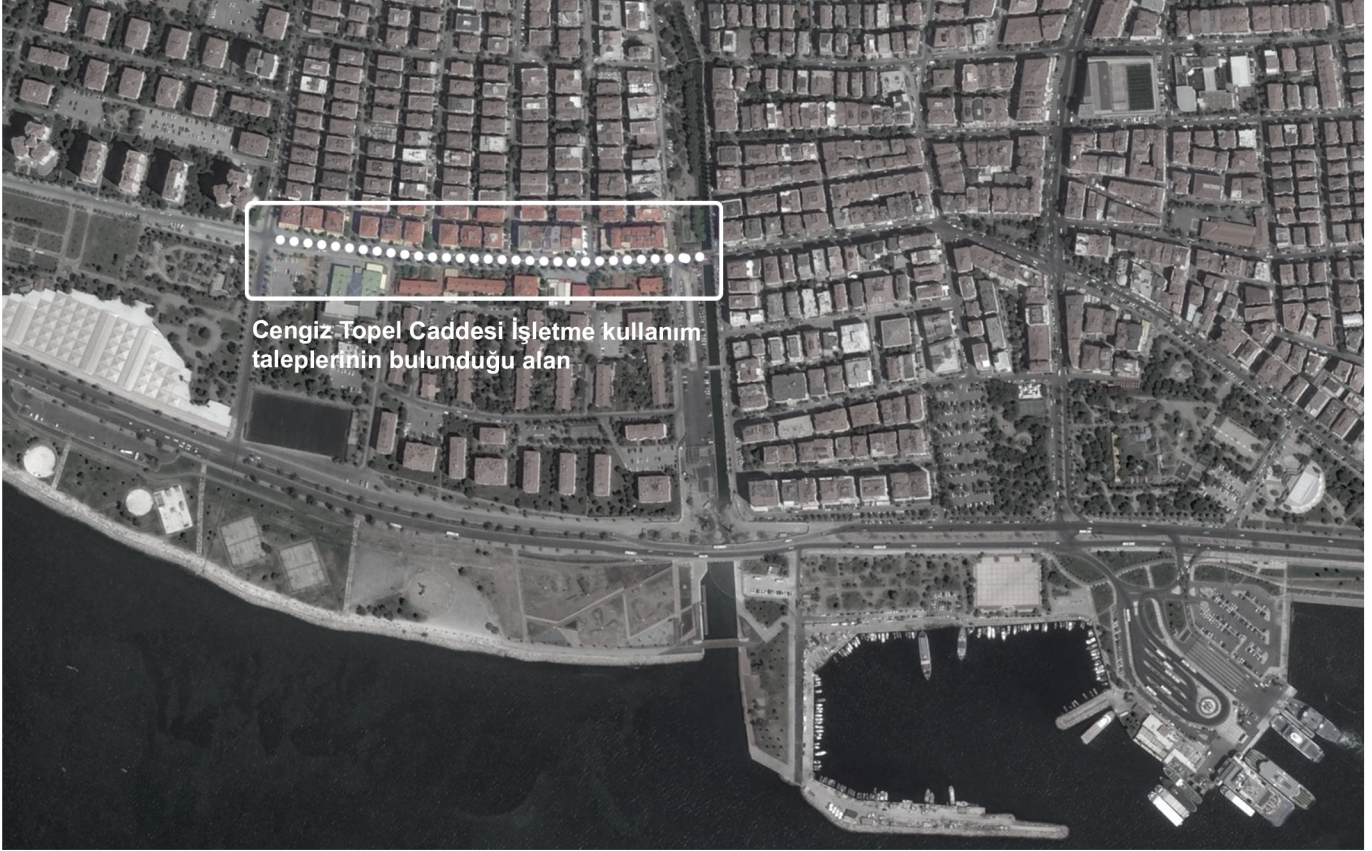

Cengiz Topel Caddesi'nde Aşık Veysel Sokak ve Tarık Dursun K. Sokak arasında kalan yeme-içme sektöründe (Kafe, Restoran vb.) faaliyet gösteren 16 adet işletme yer almaktadır. Bu işletmeler, mülkiyet sınırları içinde hareketli veya sabit gölgelik ve seperatörler kullanarak ön bahçelerinde faaliyetlerini sürdürmektedir.

Tramvay hattı ile yaya yolu arasında kalan hat günün belirli saatlerinde (24.00-10.00) lastik tekerlekli araç trafiğine açılmaktadır. Bu saatler arasında yayaların yürüyebileceği güzergah mülkiyet sınırı önünde yer alan yaya yoludur.



Mülkiyet sınırı ile kontrollü taşıt erişimine açılan hat arasında kalan alan kesintisiz yaya sirkülasyonu için düzenlenmiş olup, yayaların durup dinlenmesine, oturmasına, sosyalleşmesine de olanak sağlamaktadır.





## CENGİZ TOPEL CADDESİ

Mülkiyet sınırı ile belirli saatlerde taşıt trafiğine açılan hat arasında kalan alanda hissedilebilir yüzey ile birlikte bina girişleri ve kent mobilyaları yer almaktadır.

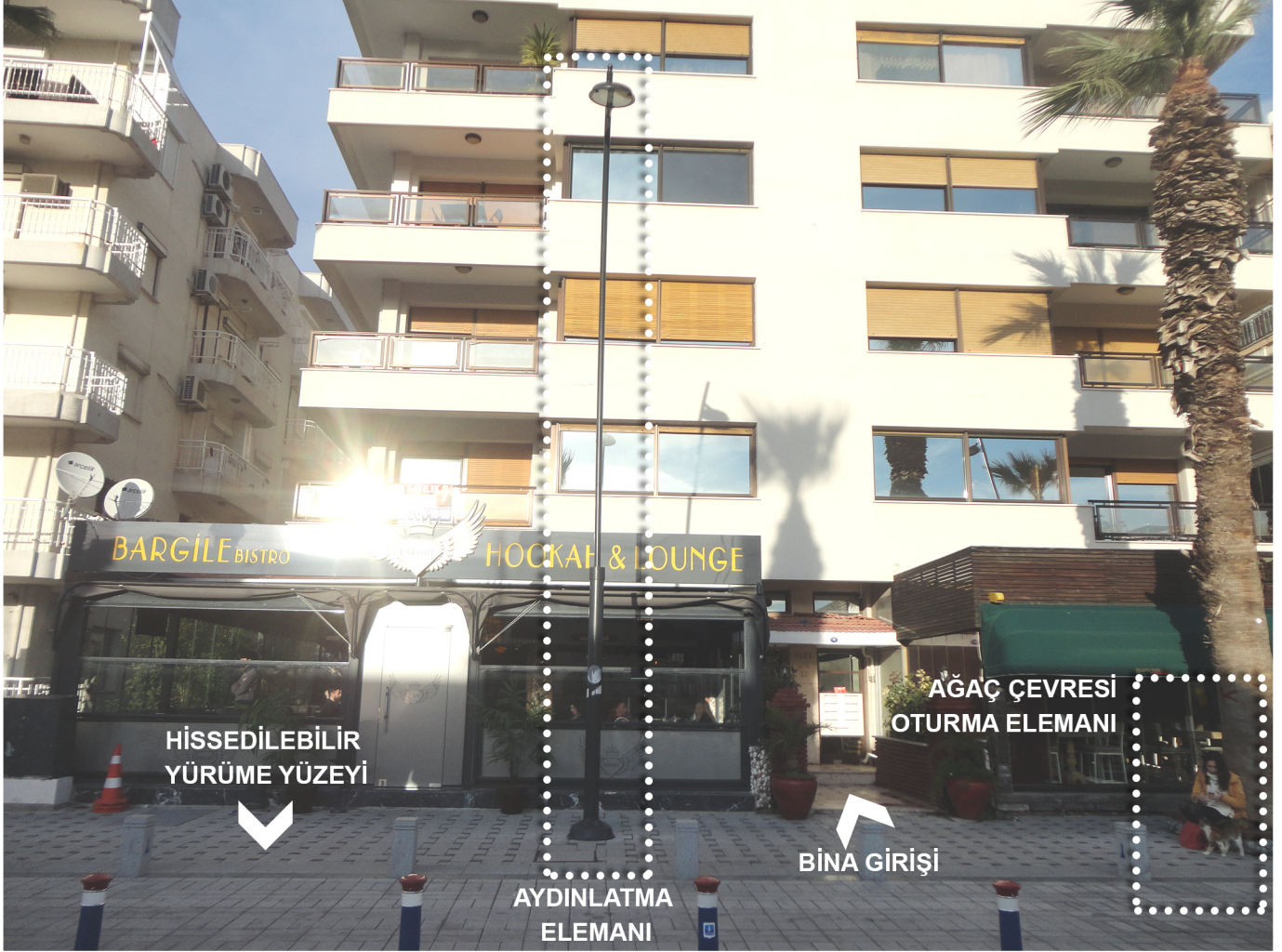



## CENGİZ TOPEL CADDESİ - İŞLETMELER



Cengiz Topel Caddesi'nde hali hazırda 16 adet işletme hizmet vermektedir.



# CENGİZ TOPEL CADDESİ - İŞLETMELER MEVCUT DURUM

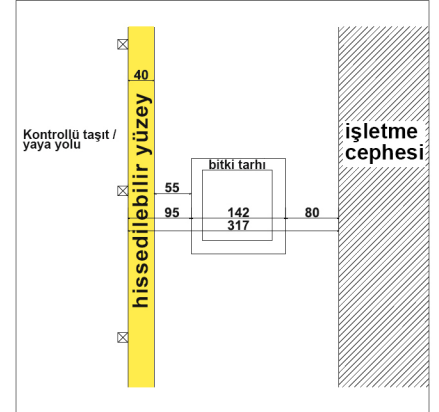
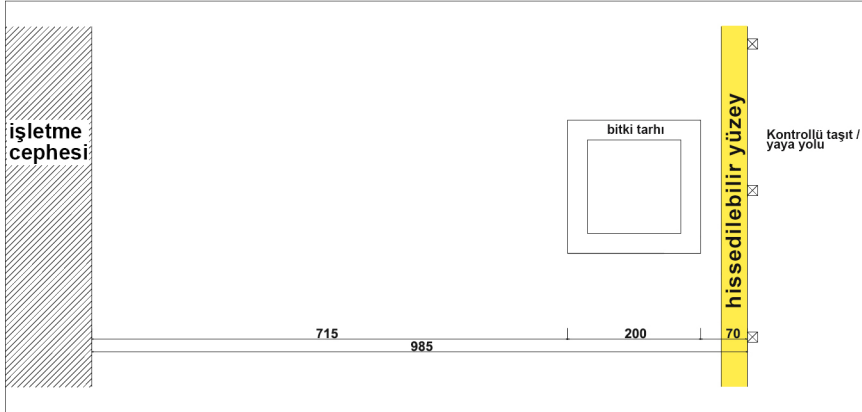
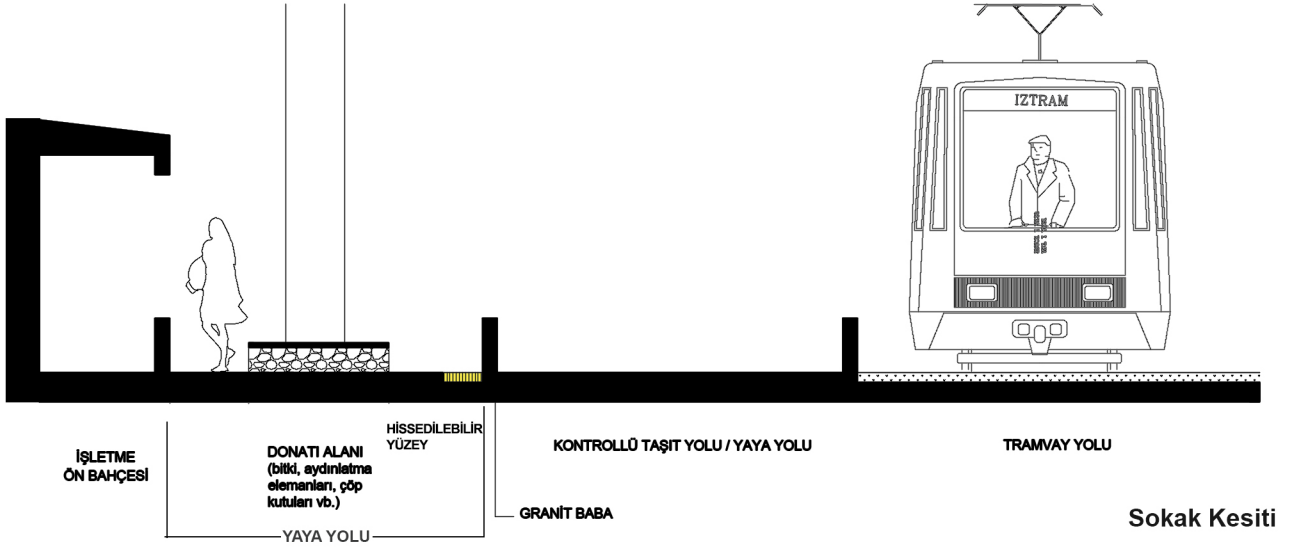

**İşletme Cephesinin Dar ve Geniş Plan Kesiti**  
(\*Ölçüler yaklaşık ve hat boyunca değişiklik göstermektedir.)





# CENGİZ TOPEL CADDESİ - İŞLETMELER

## MEVCUT DURUM



# CENGİZ TOPEL CADDESİ - İŞGAL ALANI ÖNERİLERİ

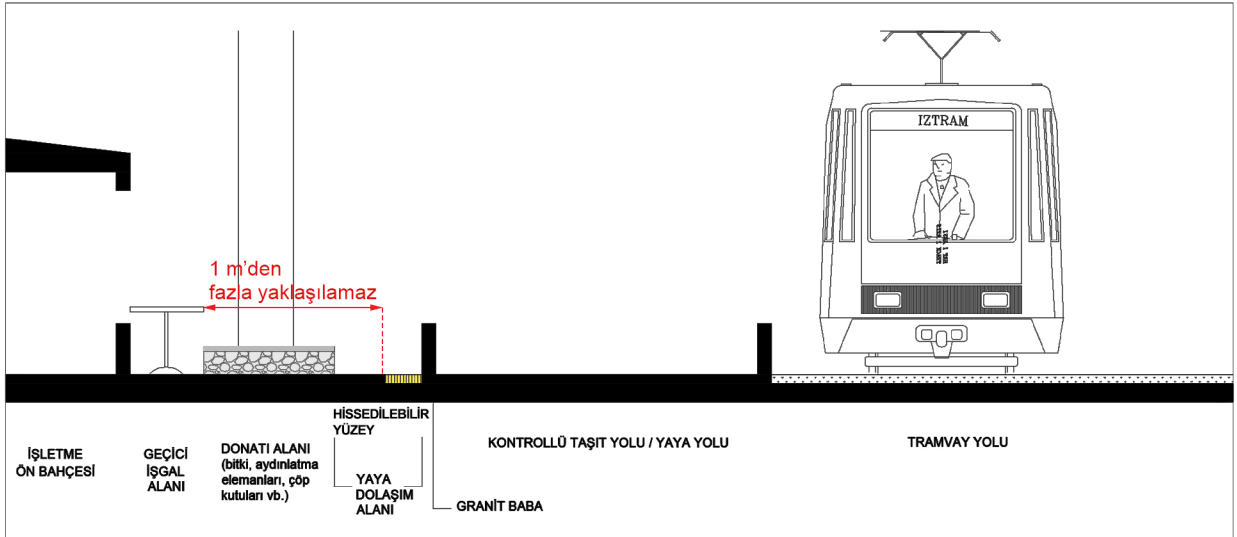
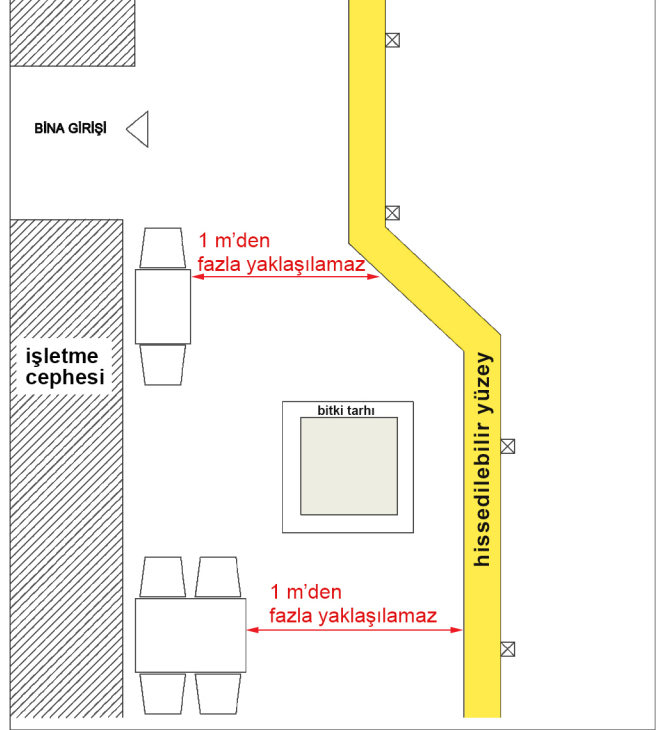
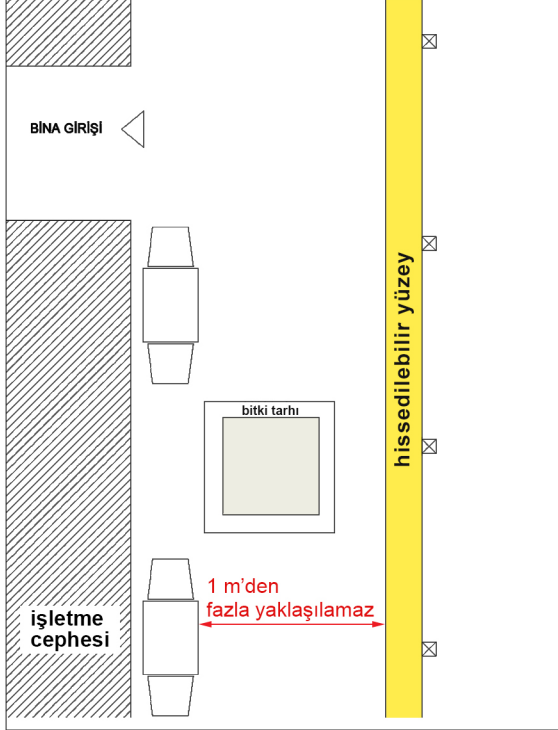

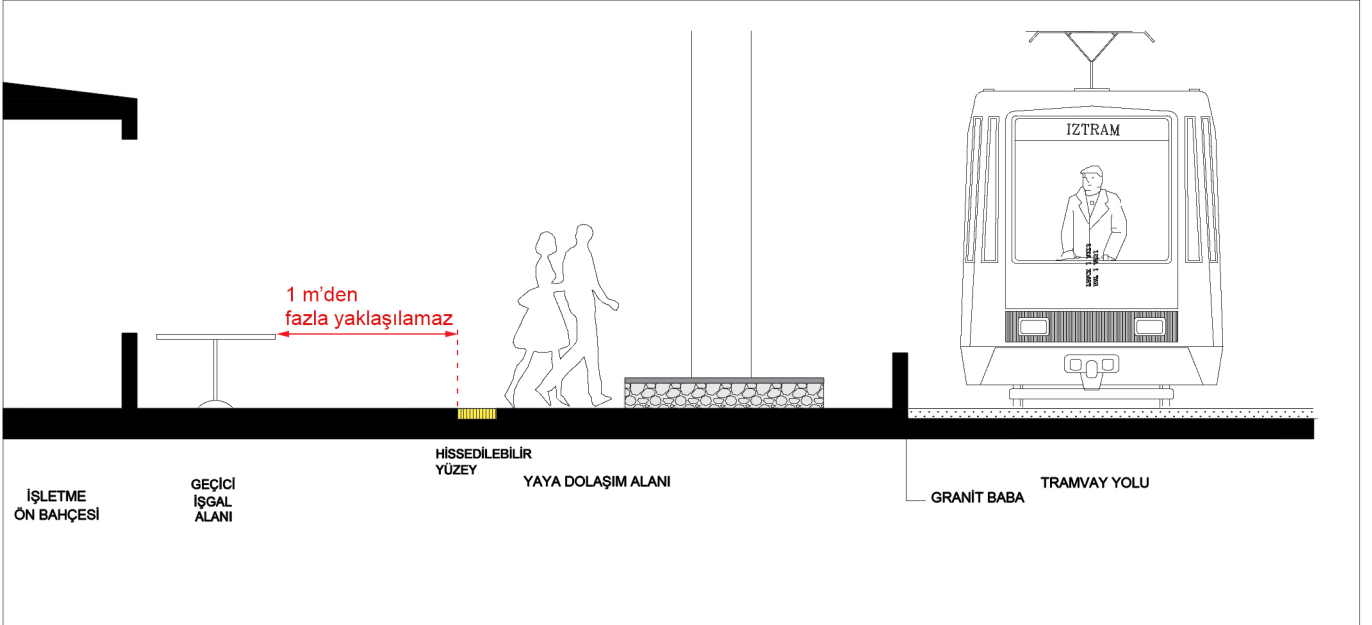
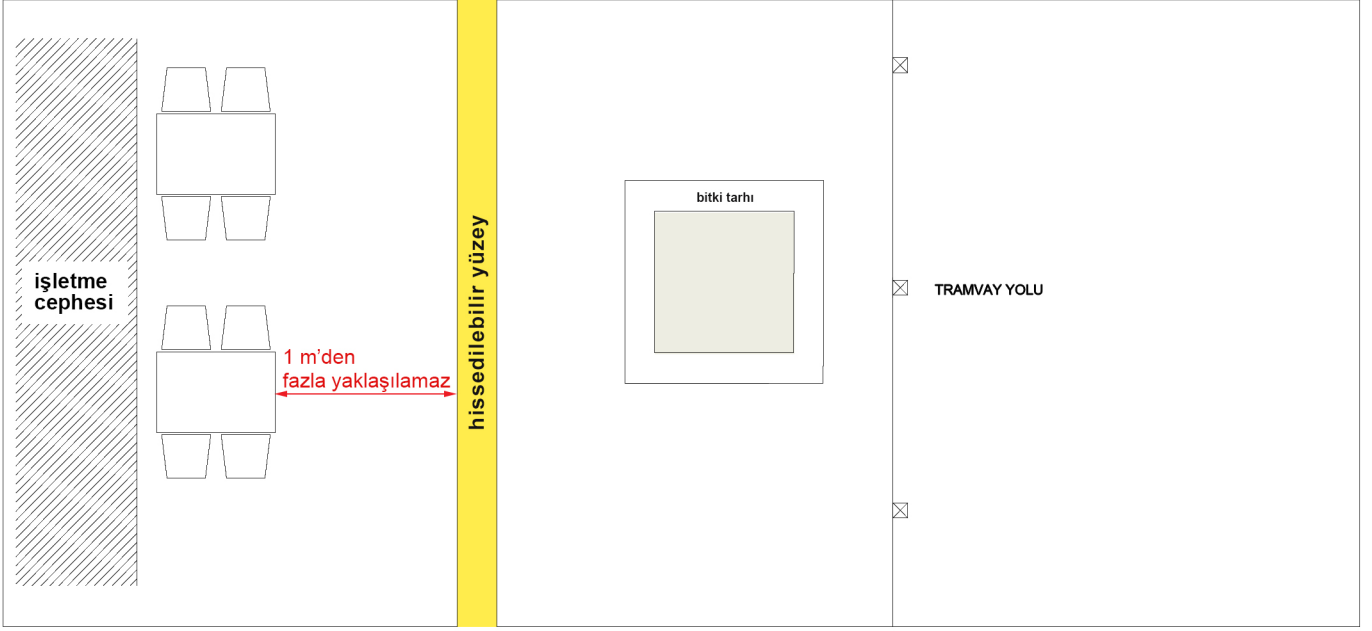



## GENEL İLKELER

Karşıyaka Tramvay güzergahının bulunduğu, Cengiz Topel Caddesi'nin Aşık Veysel Sokak ile Tarık Dursun K. Sokak arasında kalan ve 20.07.2016 tarih ve 482 nolu UKOME kararı ile 10:00 - 24:00 arasında lastik tekerlekli araç trafiğine kapatılan alanda işletmelerin açık alan kullanımını düzenleyen ilke ve esaslar şunlardır:

- 1 İşletmeler, 2464 sayılı yasa kapsamında işgal harcını ödeyerek ve belediyesinden izin almak kaydıyla aşağıda belirtilen kurallar çerçevesinde yalnızca kendi cephelerinin önünde yer alan açık alanı kullanabilirler.
- 2 İşletmeler, ön bahçe kullanımının mimari ve mülkiyet açısından ilçe belediyesince tetkik edilerek onaylanması sonrasında, geçici işgal izni için Karşıyaka Belediyesi ' ne başvuru yapacaklardır.
- 3 İşletmeler kendileri için belirlenen işgal alanını 1 Mayıs - 30 Ekim tarihleri arasında haftaiçi-haftasonu 18:00 - 24:00 saatleri arasında kullanabilir. Bu saatler dışında alanda masa, sandalye vb. hiçbir işgal unsuru bulundurulamaz.
- 4 Masa ve sandalyeler işletme cephesinin önüne gelecek şekilde kullanılabilir. 4 kişilik (120x80 cm) veya iki kişilik (60 x 80 cm) masalar tek sıra olarak konulabilir. Hissedilebilir yüzey hiçbir şekilde işgal edilemez ve hissedilebilir yüzeye 1 metreden fazla yaklaşamaz. Hissedilebilir yüzeye 1 metre mesafe kalması halinde masa sırasının arttırılmasına belediyesi yetkilidir.
- 5 Bina girişleri masa-sandalye vb. unsurlar ile kapatılamaz. Giriş- Çıkışlar engellenemez. Bina girişlerinde engelli kullanıcıların ihtiyaçları dikkate alınarak işgal alanının belirlenmesi esastır.
- 6 İşgal alanı kesinlikle sınırlandırılmaz, herhangi bir malzeme ile kapatılamaz.
- 7 İşgal izni alınan alanda masa -sandalye dışında (separatör, zemin döşemesi, servant, aydınlatma, fiyat listesi, reklam unsurları, saksı, dekoratif araçlar, buzdolabı vb.) hiç bir unsur kullanılamaz.
- 8 İhtiyaç halinde taşınabilir, yere sabitlenmeyen, açılır - kapanır, üzerinde reklam, logo ve yazı barındırmayan 220 cm çapında daire şeklinde tek tip güneş şemsiyesi kullanılabilir.

- 9 Masa-sandalyeler alandaki altyapıya ve sokak mobilyarına zarar vermeyecek, kapatmayacak şekilde düzenlenmelidir.
- 10 PVC esaslı malzeme ile üretilmiş masa ve sandalyeler kullanılamaz. Blok şeklinde masa-sandalye yerleştirilemez. Masa ve sandalyelerin üstleri kilim, halı vb. malzeme ile örtülemez.
- 11 İşgal alanında yiyecek- içecek depolaması, sergilenmesi ve üretim kesinlikle yapılamaz.
- 12 İşgal alanında gürültü ve rahatsızlığa yol açacak müzik yayını ve herhangi bir etkinlik yapılamaz.
- 13 Belirlenen ilkelere uyulmadığı, işgal bedeli ödenmediği veya gerek görüldüğü takdirde işgal unsurları kaldırılabilir, izin iptal edilebilir.
- 14 İşletmelerin geçici işgal alanı kullanımlarına ilişkin iş ve işlemler ilçe belediyesince yürütülür. Alanda belirlenen ilke ve esaslara uyulup uyulmadığı İzmir Büyükşehir Belediyesi Zabıta Dairesi Başkanlığı tarafından denetlenebilir.

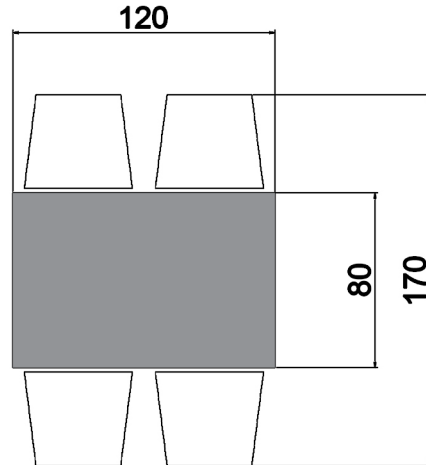
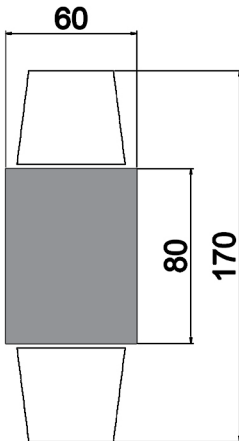

**MASA ÖLÇÜLERİ**



## ÖRNEKLER



İşletmeler dekoratif unsurları kendi mülkiyet sınırı içinde kullanmalıdır.



İşgal alanı içerisinde dekoratif unsur kullanılamaz.



Masa düzeni uygun olmakla birlikte 18:00-24:00 saatleri dışında kullanılamaz.



Depolama ya da sergileme amaçlı unsurlar kullanılamaz.



## ÖRNEKLER



Bina girişleri masa-sandalya vb. unsurlarla kapatılamaz.



İşgal alanı içerisinde reklam unsurları kullanılamaz.





Masa düzeni uygun olmakla birlikte 18:00-24:00 saatleri dışında kullanılamaz.

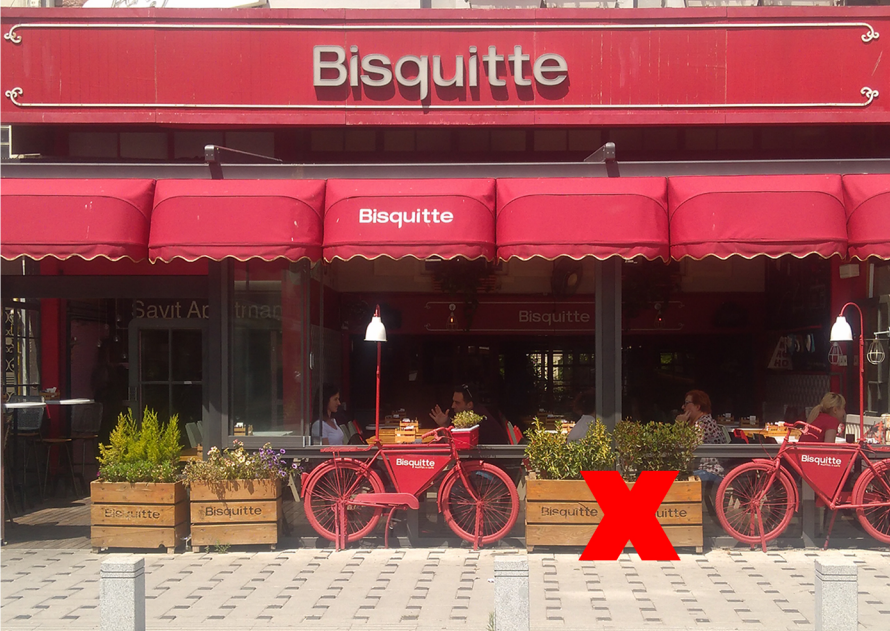

İşletmelere ait reklam unsurları için İzmir Büyükşehir Belediyesi'nden izin alınması gerekmektedir.







**İZMİR BÜYÜKŞEHİR BELEDİYESİ**

**ETÜD VE PROJELER DAİRESİ BAŞKANLIĞI  
KENTSEL TASARIM VE KENT ESTETİĞİ  
ŞUBE MÜDÜRLÜĞÜ**