

Torna Makinesi

Kullanım Talimatı

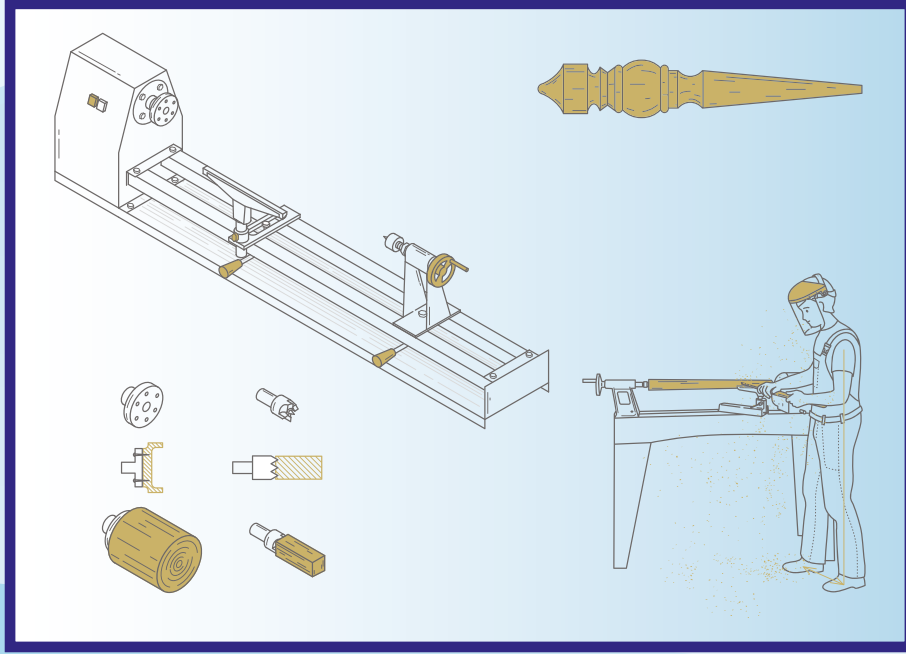

- Çatlak ve budaklı parçaları tornaya bağlamayınız.
- Tutkallanmış parçaların tamamen kurumasını beklemeden tornaya bağlamayınız.
- Parçaları tornaya sağlam bir şekilde bağlayınız. Gezer puntayı sıktıktan sonra mutlaka tespit ediniz.
- Siperi, iş parçasına dokunmayacak en yakın mesafede ayarlayınız. Parça işlenirken inceldikçe, makineyi durdurarak siperi tekrar yaklaştırınız. Siper kadesini ve siperi sağlamca sıkınız.
- Öğrenme aşamasında, makine çalışırken hiçbir ayarlama, ölçme ve kontrol işlemi yapmayınız.
- Makineyi çalıştırmadan önce mutlaka parçayı elle döndürerek siperle dokunmadığını kontrol ediniz.
- Daima keskin kalemlerle çalışınız. Körelen kalemi geciktirmeden bileyerek işleme devam ediniz.
- Makineyi, iş parçasının çapına uygun dönme hızında ayarlayınız. (kalın parçalarda, kare parçaların kaba işlenmesinde ve alın tornalama işlemlerinde düşük devirle, ince parçalarda ve perdah işlemlerinde yüksek devirle çalışınız.)
- Torna kalemini, her iki elinizle sağlamca tutarak ve siperle iyice bastırarak çalışınız.
- Alın tornalamada (tabak biçimindeki işlerin yüzeylerinde) oluklu kalem kullanmayınız. Sadece kazıma işlemi uygulayınız.
- Dönen parçaya ve makine elemanlarına (punta, ayna vb.) elinizi çarpmayınız.
- Zımparalama ve cilalama işlerinde siperi geri çekiniz veya kaldırınız. Aksi durumda parmaklarınız parça ile siper arasında sıkışabilir.

